

フィルターボックス(有圧換気扇用)工事説明書

(取扱説明付き)

品番	鋼板製	VB-GFB202	VB-GFB252	VB-GFB302	VB-GFB352
	ステンレス製	VB-GFS202	VB-GFS252	VB-GFS302	VB-GFS352
		VB-GFB402	VB-GFB452	VB-GFB502	VB-GFB602
		VB-GFS402	VB-GFS452	VB-GFS502	VB-GFS602

この工事説明書に記載されていない方法で施工され、それが原因で故障を生じた場合は、商品の保証を致しかねますのでご注意ください。

(工事店様へ)取付工事を始める前に必ずこの説明書をお読みになり正しく安全に取付けてください。
取付工事は販売店様、または専門の工事店様が実施してください。

取付工事終了後は必ずこの説明書をお客様にお渡しください。

(お客様へ)ご使用前に必ずこの説明書をお読みになり、正しく安全にご使用ください。
なお、お読みになった後は、大切に保管し、必要なときにお読みください。

安全上のご注意 必ずお守りください

人への危害、財産の損害を防止するため、必ずお守りいただくことを説明しています。

■誤った使いかたをしたときに生じる危害や損害の程度を区分して、説明しています。



警告

「死亡や重傷を負うおそれがある内容」です。



注意

「軽傷を負うことや、財産の損害が発生するおそれがある内容」です。

■お守りいただく内容を次の図記号で説明しています。
(次は図記号の例です)



してはいけない内容です。



実行しなければならない内容です。



警告

■分電盤のブレーカーまたは主電源スイッチをぬれ手で切/入しない



感電のおそれがあります。

ぬれ手禁止

■お手入れの際は、分電盤のブレーカーまたは主電源スイッチを切る



感電やけがをする恐れや、フィルターが吸い込まれることがあります。



注意

■部品は確実に取り付ける



落下により、けがをするおそれがあります。

■施工の際は、手袋を着用する



板金部品などの切り口や本体の突起、角などでけがをすることがあります。

■お手入れの際は、ゴム手袋を使用する



板金・樹脂部品などの切り口や本体の突起、角などでけがをすることがあります。

■本体は、十分強度のあるところにしっかり取り付ける



落下により、けがをするおそれがあります。

お願い

- 湿度の高い場所や塩害地域、腐食性ガスの発生する環境では腐食しやすくなりますので取り付けないでください。
- フィルターユニットが落下するおそれがありますので、下引出しで設置しないでください。
- フィルターの点検、交換がしやすい場所へ取り付けてください。

付属品

●ナット4個
(有圧換気扇取付用)



●スプリングワッシャー4個
(有圧換気扇取付用)



●ワッシャー4個
(有圧換気扇取付用)



●コードクリップ1個
(電気式シャッター取付用)



各部の名前と寸法

単位：mm

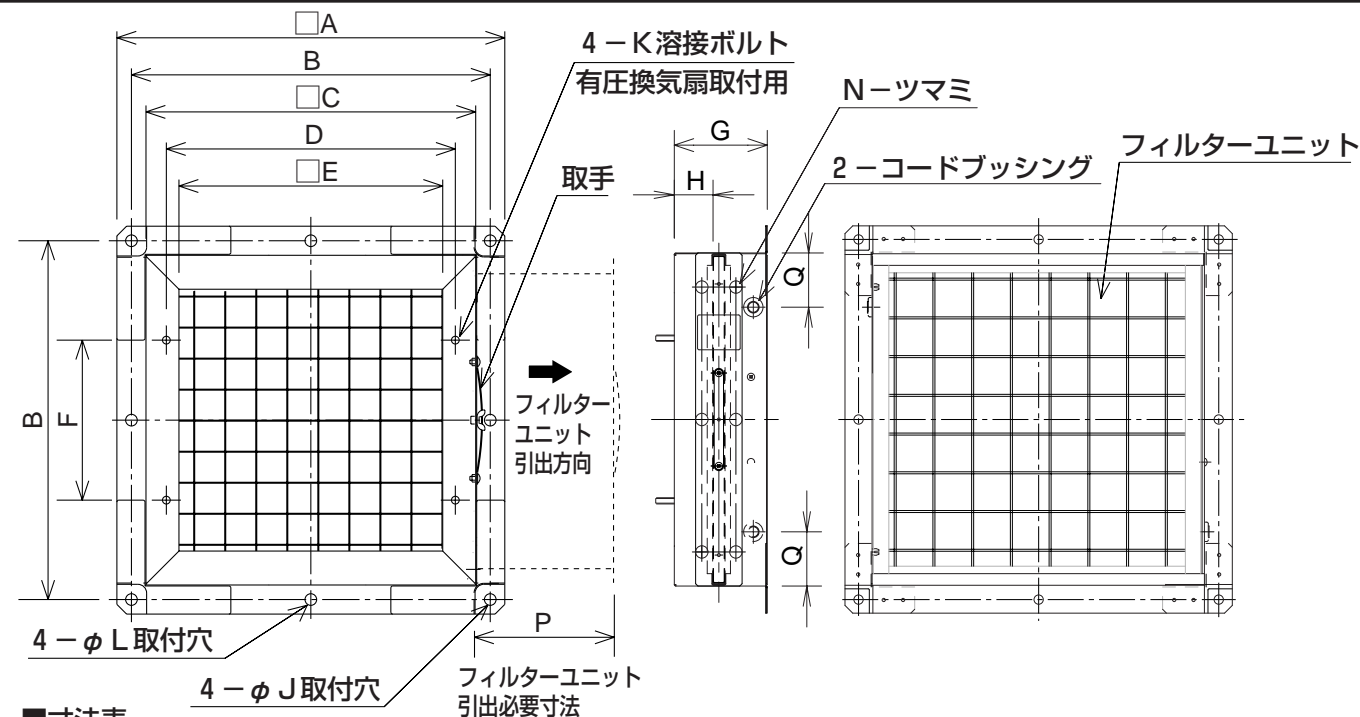

■寸法表

品番	A	B	C	D	E	F	G	H	J	K	L	N	P	Q
VB-GFB202,GFS202	400	365	330	270	247	140	120	40	12	M8	-	4	430	55
VB-GFB252,GFS252	450	415	380	298	273	165	120	50	12	M8	-	4	480	65
VB-GFB302,GFS302	500	465	430	349	323	210	120	50	12	M8	-	4	530	70
VB-GFB352,GFS352	554	519	484	434	399	250	120	40	12	M8	-	4	584	88
VB-GFB402,GFS402	610	575	540	485	450	280	160	80	16	M10	16	4	640	89
VB-GFB452,GFS452	740	705	670	540	505	320	190	110	16	M10	16	6	770	123
VB-GFB502,GFS502	740	705	670	620	585	355	190	110	16	M12	16	6	770	103
VB-GFB602,GFS602	950	915	880	720	685	400	160	80	16	M12	16	6	980	147

施工方法

以下の手順にしたがって施工してください。

◎「電気式シャッターを取り付けない場合」、「電気式シャッターを取り付ける場合」共通

①壁に室内側から換気用の角穴とフィルターボックス取り付け用のプラグボルトまたはアンカーボルトの下穴を開けてください。

■図1 (右記寸法表を参照してください。)

(電気式シャッターを取り付ける場合)
右記寸法表に基づきプラグボルトまたはアンカーボルトの下穴を開けてください。(a,b寸法)

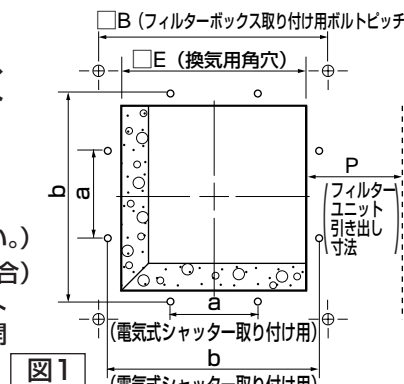

■図1

※図は右側からのフィルターユニットの引き出しの場合を示しています。

■寸法表

単位：mm

フィルターボックス品番	B	E	P	a	b
VB-GFB202,GFS202	365	247	430	140	270 ⁺¹² ₀
VB-GFB252,GFS252	415	273	480	165	298 ⁺¹² ₀
VB-GFB302,GFS302	465	323	530	210	349 ⁺¹⁰ ₀
VB-GFB352,GFS352	519	399	584	250	434 ⁺¹² ₀
VB-GFB402,GFS402	575	450	640	280	485 ⁺¹² ₀
VB-GFB452,GFS452	705	505	770	320	540 ⁺¹⁰ ₀
VB-GFB502,GFS502	705	585	770	355	620 ⁺¹⁰ ₀
VB-GFB602,GFS602	915	685	980	400	720 ⁺¹⁰ ₀

■お願い

フィルターボックス取り付けの際、フィルターユニット取り出し方向からP寸法以内に障害物がないようにしてください。

電気式シャッターを取り付けない場合

②フィルターボックスをプラグボルトとワッシャー（市販品 各4個）またはアンカーボルトとワッシャーとナット（市販品 各4個）を用いて強固に取り付けてください。 **図2**

③フィルターボックスのフランジと壁の周辺をコーキングしてください。

④付属のナット・ワッシャー・スプリングワッシャー（各4個）で別売の有圧換気扇を強固に取り付けてください。 **図3**

お願い

・有圧換気扇を給気仕様で運転される場合は、有圧換気扇の工事説明書に従い、作業（羽根の入れ替え、結線の入れ替え）をおこなってください。

⑤電気式シャッターおよび有圧換気扇の電気工事は各々の工事説明書に基づきおこなってください。

⑥有圧換気扇取り付け後、試運転をおこない、異常な振動や音がないことを確認してください。

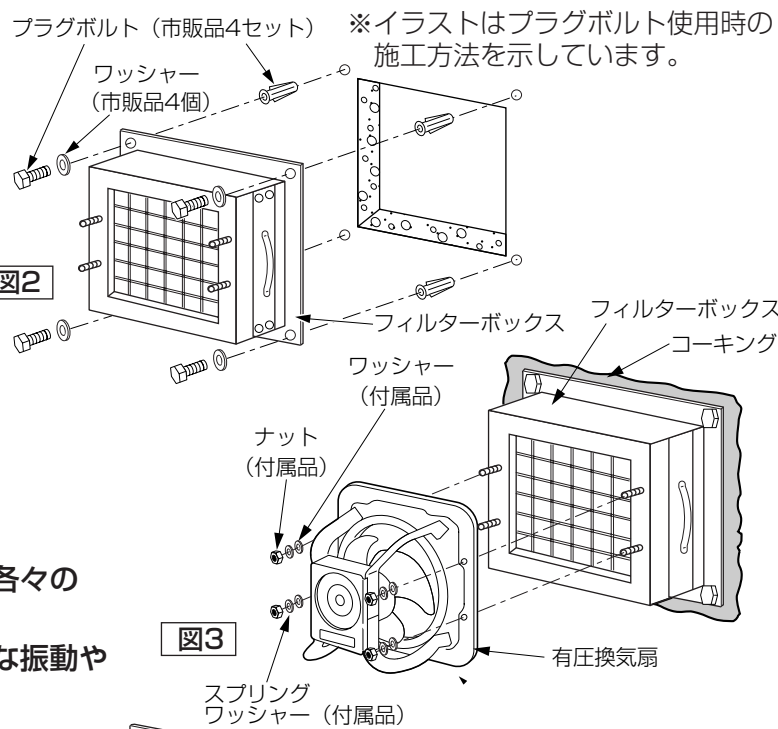

電気式シャッターを取り付ける場合

①電気式シャッターを工事説明書に基づいて壁に取り付けてください。

②フィルターボックスの側面のツマミの頭部を引いてフィルターユニットを引き出してください。 **図4** **図5**

③フィルターボックスのフレームを壁に固定してください。 **図6**

その際、電気式シャッターの電源コードをフィルターボックスのフランジではさまないように注意してください。

④フィルターボックスのフレームの左側面にあるコードブッシングの膜にカッターナイフなどで切り込みを入れてください。 **図7**

⑤電気式シャッターの電源コードをフィルターボックスのフレームの左側面のコードブッシングより引き出してください。 **図8**

⑥フィルターボックスのフレームの左側のトラスねじをはずし電源コードがフレーム内でたるまないようにコードクリップ（付属品 1個）とトラスねじでフレームに固定する。 **図9**

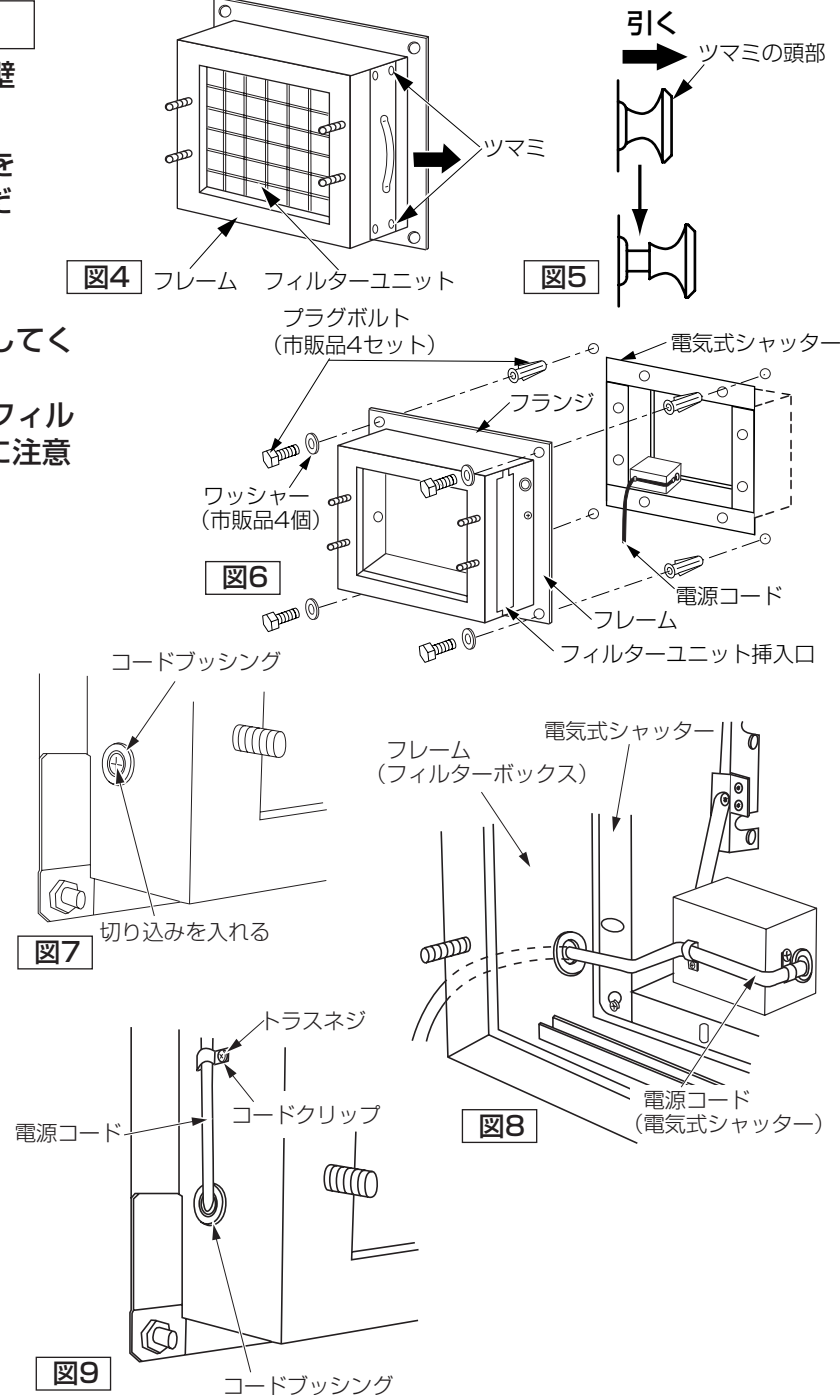

⑦②ではずしたフィルターユニットをフレームに差し込んでフタとフレームにすき間が生じないように両手で押し込んでツマミを押し込んで固定してください。（カチッと音が聞こえるまで確実に押し込んでください。） **図10** **図11**

⑧以下の手順は「電気式シャッターを取り付けない場合」の③以下と同じです。

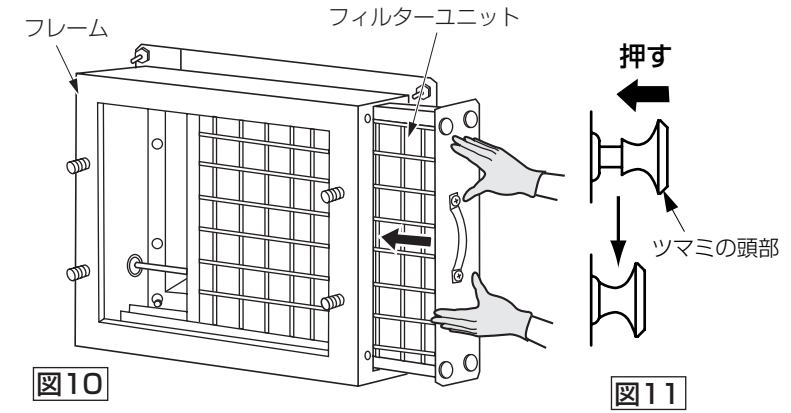

フィルター交換の方法（3か月に1回程度）

※フィルター交換の際は、必ず手袋を着用してください。

①有圧換気扇の運転スイッチまたはブレーカーを必ず「切」にして有圧換気扇が停止していることを確認してください。 **図A**

②フィルターボックス側面のツマミの頭部を引いて、フィルターユニットを引き出す。 **図A**

③フィルターユニットを安定した作業台上でネジ（4本）の頭を上側に向けて置く。 **図B**

④内枠の隅のネジ（4本）をはずす。（ネジは無くさないように保管する。）

⑤内枠、網、フィルターの順に取り出す。 **図C**

⑥フィルターを交換し、網、内枠の順に外枠に入れ、保管しておいたネジ4本で内枠を締め付ける。 **図C** **図D**

お願い

内枠を外枠にはめる際、内枠の切り込みのある面をフタ側に向け内枠がツマミの先端に当たらないように斜めにはめてください。

お願い

新しいフィルター（取替用フィルター）は右記の品番のフィルターをご使用ください。専用の取替用フィルター以外のフィルターを使用にならないでください。また、フィルターを2枚以上重ねてのご使用はしないでください。

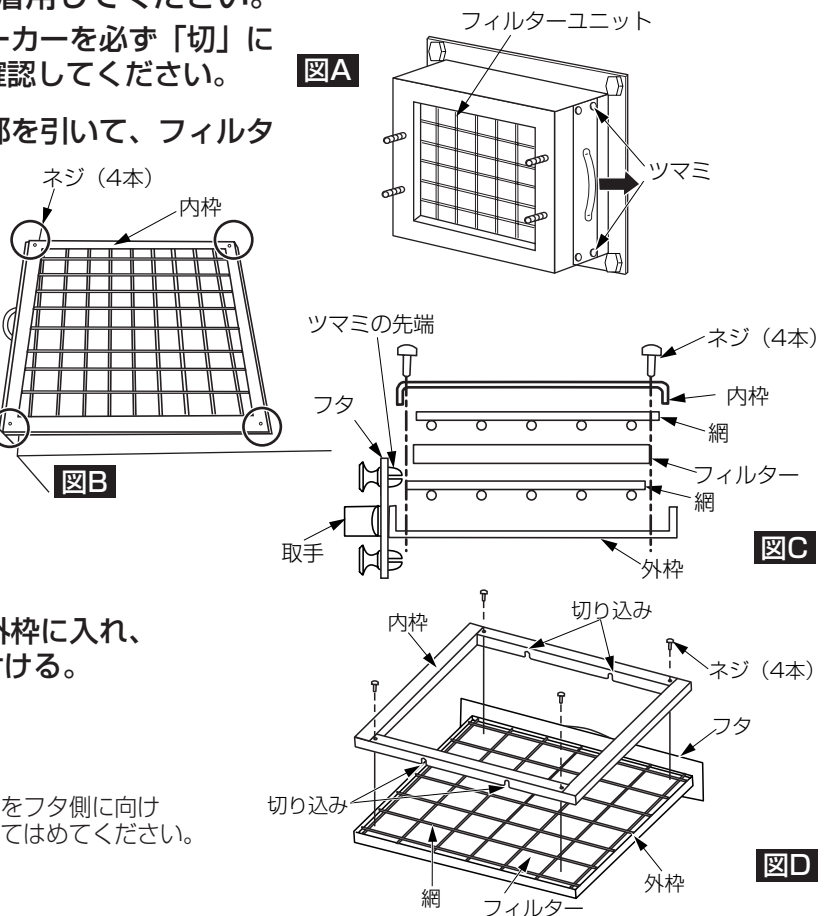

※取替用フィルター機種一覧（別売品）

フィルターボックス品番	取替用フィルター品番
VB-GFB202,GFS202	VB-GFF201
VB-GFB252,GFS252	VB-GFF251
VB-GFB302,GFS302	VB-GFF301
VB-GFB352,GFS352	VB-GFF351
VB-GFB402,GFS402	VB-GFF401
VB-GFB452,GFS452	VB-GFF451
VB-GFB502,GFS502	VB-GFF451
VB-GFB602,GFS602	VB-GFF601

⑦フィルターユニットをフィルターボックスに差し込んで、ツマミの頭部を押し込んで固定する。

パナソニック エコシステムズ ベンテック株式会社

〒486-8522 愛知県春日井市鷹来町字下仲田4017番 TEL (0568)81-0510