

施工方法

以下の手順にしたがって施工してください。

■取り付け前の準備

・フランジ固定タイプの場合

内壁を除くA寸法に合わせてアダプターを切断する。

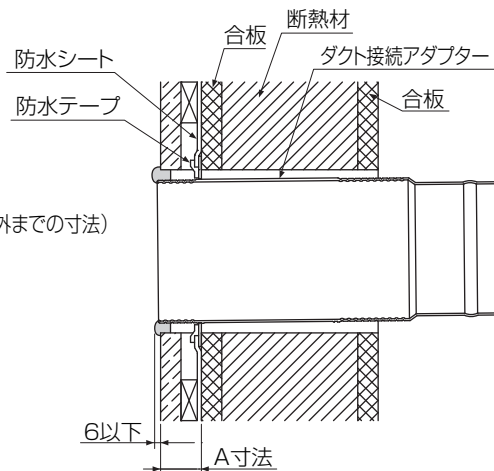
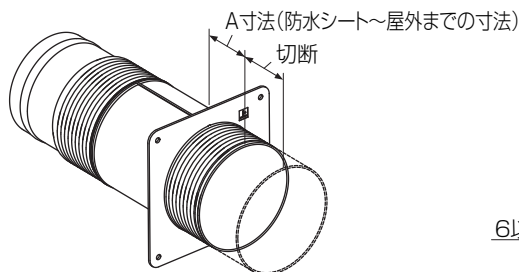

・フランジ可動タイプの場合

1. フランジガイドに沿ってフランジをスライドさせて所定のA寸法に合わせる。
2. 気密保持および固定のため、アダプターとフランジのすき間に気密処理をおこなう。(コーキング等)

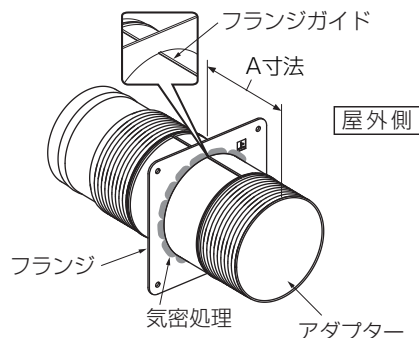

お願い

アダプターは屋外側へ下向きに1/100～1/50の勾配を設けてください。

■ダクト接続アダプターの取り付け

1. 合板と断熱材に取付用穴をあける。

($\phi 100$ 用： $\phi 120$ mm)
($\phi 125$ 用： $\phi 140$ mm)
($\phi 150$ 用： $\phi 170$ mm)

2. 屋外側からアダプターを取付用穴に差し込み、タッピンねじ(呼び径4/4個/市販品)で固定する。

お願い

必ずフランジの「上」の表示を上にしてください。

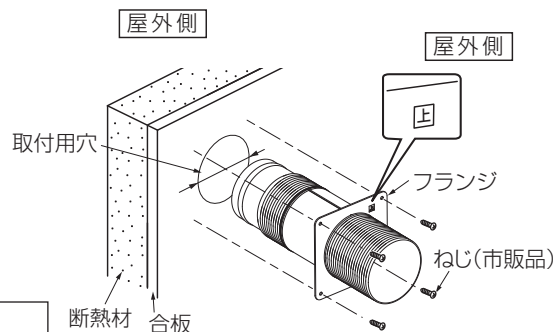

■屋外側の施工

1. 防水シートをフランジの外形より1cm程小さく角型にカットする。
2. 防水シートとフランジとのすき間ができないように防水テープ(市販品)で①～④の順番に防水処理を施す。
3. スリーブの位置に合わせて外壁に穴をあけ、外壁を張る。
($\phi 100$ 用： $\phi 120$ mm)
($\phi 125$ 用： $\phi 140$ mm)
($\phi 150$ 用： $\phi 170$ mm)
4. 外壁とアダプターのすき間にコーキング材(市販品)で防水処理を施す。
・雨水浸入の原因になりますので、必ず実施してください。

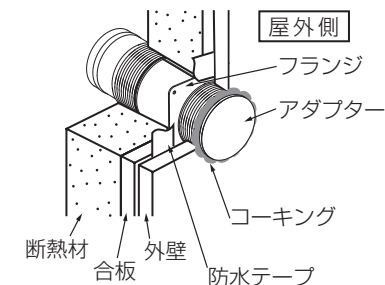
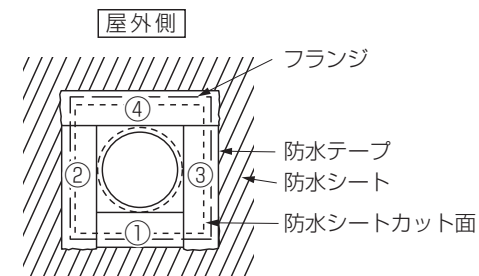

屋外フードは、製品の工事説明書に従って施工してください。

■室内側の施工

換気用ダクトをアダプターに差し込み、セルフドリルねじ(市販品)で止めたあと、アルミテープ(市販品)で固定する。

- ・断熱処理が必要な場合にはダクト接続部分とアダプターに断熱テープ(市販品)を巻いてください。

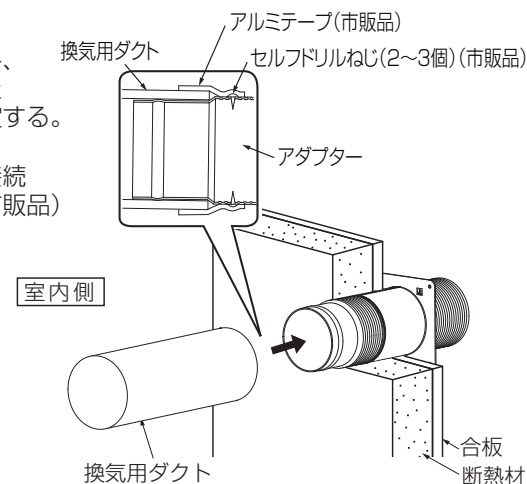

パナソニック エコシステムズ ベンテック株式会社

〒486-8522 愛知県春日井市鷹来町字下仲田4017番 TEL (0568)81-0510

QM100P451-P0411-0